

Speed Up!

lorelli
emotion

tricycle

FIRST

age range: from 36 months up to 5 years
max: 20 kg



MANUAL INSTRUCTION

designed in EU

V2.3

www.lorelli.eu



find us on

CONTENT

EN	Manual Instruction.....	5
BG	Инструкция за употреба.....	7
RO	Instructiuni de utilizare.....	9
PL	Instrukcja użytkownika.....	11
FR	Mode d'emploi	13
IT	Istruzione per l'uso.....	15
GR	ΟΔΗΓΙΕΣ ΧΡΗΣΗΣ ΚΑΡΕΚΛΑΣ.....	17
MK	Упатствата за употреба.....	19
RU	Инструкция по эксплуатации.....	21
SRB HR	Упутство за upotrebu.....	23
ME BIH		
TR	Kullanım talimatı.....	25
HU	Használati utasítás.....	28
AL	Insruksion për përdorim.....	30
ES	Instrucciones de uso.....	32
AR	دليل التعليمات.....	34



BG-Сканирайте QR кода, за да получите повече информация за продукта и инструкция за употреба на повече езици. Изтеглете приложението QR скенер на устройството си.

EN-Scan the QR code to get more product information and manual instruction in more languages. Download QR Scanner App onto your device.

SRB/HR/ME/BIH

Skenirajte QR kod kako bi ste dobili više informacija o proizvodu i uputstva za upotrebu na više jezika. Preuzmite aplikaciju QR Scanner na svoj uređaj.

IT-Scansiona il codice QR per ottenere maggiori informazioni sul prodotto e istruzioni manuali in più lingue. Scarica l'app QR Scanner sul tuo dispositivo.

GR-Σάρωση του κώδικα QR για περισσότερες πληροφορίες σχετικά με το προϊόν και οδηγίες χρήσης σε περισσότερες γλώσσες. Κατεβάστε την εφαρμογή QR Scanner στη συσκευή σας.

FR-Scannez le code QR pour obtenir plus d'informations sur le produit et le manuel d'utilisation (disponible en plusieurs langues). Téléchargez l'application QR Scanner sur votre appareil

HU-A QR-kód beszkennelésével bővebb információkhoz és összeszerelési útmutatóhoz juthat további nyelveken.

Amenyíben szükséges, töltsön le QR-kód olvasó alkalmazást a készülékére.

RU-Отсканируйте QR-код, чтобы получить больше информации о продукте и инструкции по эксплуатации на других языках. Загрузите приложение QR Scanner на свое устройство.

DE-Um weitere Produktinformationen sowie die Bedienungsanleitung in weiteren Sprachen zu erhalten, bitten wir Sie den QR-Code zu scannen. Bitte downloaden Sie die QR Scanner-App auf Ihr Handy oder Tablet.

NL -Scan de QR code voor meer productinformatie en de handleiding in meerdere talen. Download de QR scanner app op je apparaat om te scannen.

RO-Scanati codul QR pentru a obtine mai multe informatii despre produs si manualul de instructiuni in mai multe limbi. Descarcati aplicatia QR Scanner pe dispozitivul dvs.

AL-Skaniroi kodin QR për të marrë më shumë informacion rreth produktit dhe për të hapur manualin në më shumë gjuhë. Shkarkoni aplikacionin QR Scanner në celularin tuaj.

PL-Zeskanuj kod QY, aby otrzymać więcej informacji, oraz instrukcję użytkowania w większej ilości języków. Pobierz aplikację skanera kodów QR na twoje urządzenie.

MK-Скенирај го QR кодот за да добиеш повеќе информации за производот и упатство за користење, на повеќе јазици. Симнете ја апликацијата QR Scanner App на вашиот уред.

TR-Detaylı ürün bilgisi ve çoklu dilde kullanma klavuzu için QR kodu okutunuz. QR barkod okuyucuyu cihazınıza indiriniz.

ES- Escanee el código QR para obtener más información sobre el producto y su manual de uso en varios idiomas. Descargue en su dispositivo la aplicación de Lector de códigos QR.

AR- على جهازك QR Scanner "للحصول على المزيد من معلومات المنتج وتعليمات الاستخدام بلغات متعددة. قم بتنزيل تطبيق QR" قم بمسح رمز الاستجابة السريعة ضوئياً

PARTS / ЧАСТИ

1

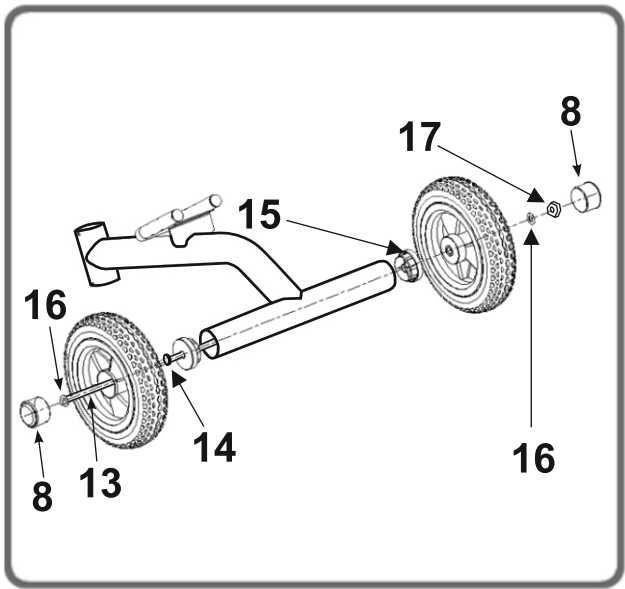

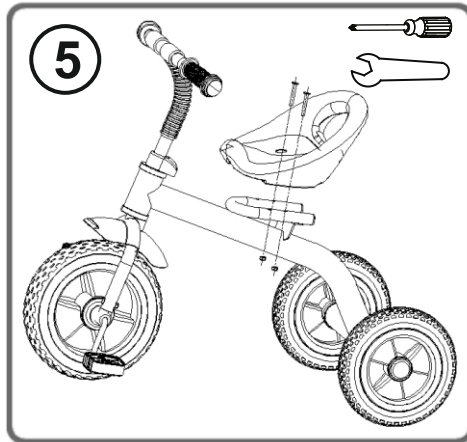
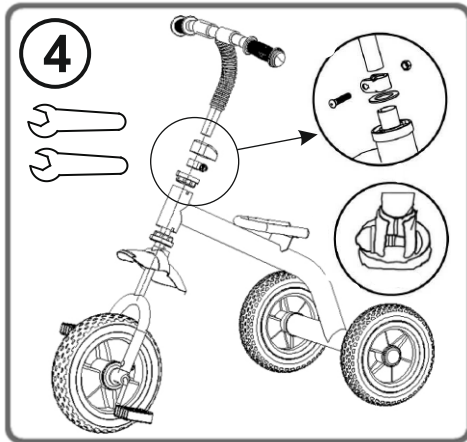
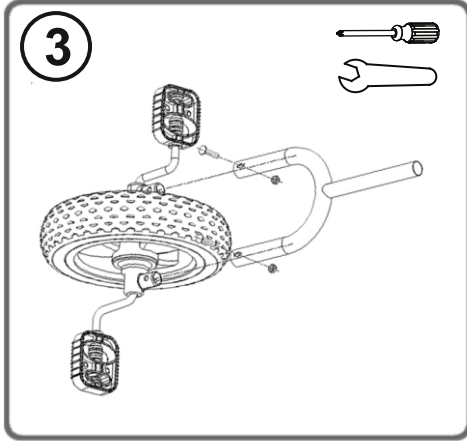
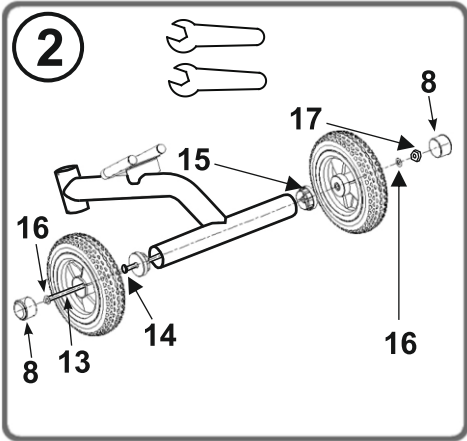

IMPORTANT! KEEP FOR FUTURE REFERENCE! READ CAREFULLY!

SAFETY REQUIREMENTS



1. **WARNING! NEVER** leave the child unattended!
2. **WARNING!** Protective equipment should be worn! (helmet, gloves, knee-pads and elbow-pads). Not to be used in traffic. 20 kg maximum.
3. **WARNING!** After the packages and plastic bags, please put them away from children to avoid danger of suffocation.
4. **WARNING!** The tricycle shall be used with caution ! The child needs to have special skills to use the tricycle and avoid falls or collisions causing injury to the user or third parties!
5. **WARNING! This toy has no brake!**
6. **WARNING!** Suitable for children aged 36 - 60 months.
7. **WARNING!** Assemble this product by adult only.
8. **WARNING!** Before the child starts riding the tricycle, the guardian should teach them the following: how to step on the pedals, how to control the moving direction, how to ride, how to get on and get off. And teach the child not to put his feet out, or this will lead to damage to the child.
9. **WARNING!** The tricycle should be ridden on the even ground. It is forbidden to ride on the stairs, ponds, slopes, highways, streets and pond slope highway street and other uneven places, or it will lead to damage to the child. While the child is riding, it is forbidden to push him/her.
10. **WARNING!** Only for one child. It is forbidden to overload, or this will lead to injury the child.
11. **WARNING!** Before using the tricycle, the guardian should read the using guideline carefully, and keep it for future reference. Operating not according to the manual instruction may harm your child.
12. **WARNING!** Check all components are connected before use. If there are broken or damaged parts change them immediately. The regular inspection of the product may prevent accidents.
13. **WARNING!** Not suitable for children under 36 months ! Small parts - choking hazards !
14. **WARNING!** Keep small parts out of children reach!
15. **WARNING!** Not to be used by children over 5 years due to insufficient strength.
16. **WARNING!** Not to be used at dusk , at night , or at times of limited visibility and unsuitable weather.
17. **WARNING!** Always wear a shoes when riding. Keep your fingers and toes away from all moving parts of the tricycle!
18. **WARNING!** Do not modify the product!
19. **WARNING!** Images on the title page and in the instruction manual are only **illustrative and may differ from the real product.**
20. **WARNING!** Keep away from fire !



CLEANING AND CARE

1. Before use, inspect the tricycle. If there are broken or damaged parts change them immediately. Regularly check for loose screws.
2. Do not keep the tricycle in wet places and in places with very high or very low temperatures.
3. Clean the article with wet cloth and keep it dry.
4. **WARNING!** If the product has been used on the beach, clean it so as to remove the sand or salt from the moving parts and wheels.

ASSEMBLING

PARTS

Picture 1

1. Frame - 1pc.
2. Protective cap with bracket - 1pc.
3. Handlebar - 1pc.
4. Rubber protector - 2pcs.
5. Bell - 1pc.
6. Seat - 1pc.
7. Rear Wheel - 2pcs.
8. Rear wheel cover - 2pcs.

9. Pedal - 2pcs.
10. Front Wheel - 1pc.
11. Fork - 1pc.
12. Mudguard - 1pc.
13. Rear Axle - 1pc.
14. Plastic washer - 2pcs.
15. Rear axle cover - 2 pcs.
16. Metal washer - 2pcs.
17. Nut - 2pcs.

Tricycle assembly

1. Insert the rear wheels into the rear axle, so that the plastic washer "14" to be between the wheel and frame . Insert the metal washer and tighten with the nut. Place the rear wheel cover "8" Picture 2
2. Insert the holders of the front wheel into the front fork and tighten with bolts and nuts. Picture 3
3. Slide the front mudguard onto the fork and insert the fork into the frame. Slide the washer and clamp to the assembled fork, insert the handlebar. Tighten the handlebar clamp .Picture 4

WARNING : Make sure the handlebar stem is inserted to at least to the minimum insert mark, into the fork and the whole clamp is positioned below the height of the top of the fork tube!

WARNING : Make sure both handlebar and fork are in alignment and the gap in the fork tube is visible through the gap in the clamp.

4. Attach the seat to main frame, secure the seat with bolts and nuts. Picture 5

ВАЖНО! ЗАПАЗЕТЕ ЗА ПО-НАТАТЪШНИ СПРАВКИ. ПРОЧЕТЕТЕ ВНИМАТЕЛНО!

ИЗИСКВАНИЯ ЗА БЕЗОПАСНОСТ

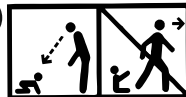

1. **ВНИМАНИЕ! НИКОГА** Не оставяйте детето без надзор!
2. **ВНИМАНИЕ!** При употреба следва да се носят лични предпазни средства! (каска, наколенки, ръкавици и налакътници). Да не се използва по платното за движение на превозни средства. Максимум 20 кг.
3. **ВНИМАНИЕ!** След разопаковане на частите, приберете всички опаковки и найлонки далеч от деца, за да избегнете опасност от задушаване.
4. **ВНИМАНИЕ!** Триколката трябва да се използва внимателно! Детето е необходимо да притежава специални умения, за да използва триколката и за да се избегнат падания или сблъсъци, причиняващи нараняване на потребителя или трети лица!
5. **ВНИМАНИЕ!** Тази играчка няма спирачка!
6. **ВНИМАНИЕ!** Подходящо за деца на възраст 36 - 60 месеца.
7. **ВНИМАНИЕ!** Този продукт трябва да бъде сглобен само от възрастен.
8. **ВНИМАНИЕ!** Преди детето да започне да кара триколката, научете го как да стъпва върху педалите, как да управлява кормилото, как да върти педалите, как да се качва и слиза. Научете детето да не си провесва краката от страни, тъй като това може да доведе до нараняване на детето.
9. **ВНИМАНИЕ!** Триколката трябва да се кара на равно. Забранено е да се кара по стълби, локви, пътища, магистрали и неравни повърхности. Докато детето кара е забранено да бъде бутано, тъй като това може да доведе до нараняване на детето.
10. **ВНИМАНИЕ!** Само за едно дете. Не претоварвайте или детето може да се нарани.
11. **ВНИМАНИЕ!** Преди да използвате триколката прочетете внимателно инструкцията и я запазете за бъдещи справки. Неспазване на указанията, може да навреди на Вашето дете.
12. **ВНИМАНИЕ!** Проверете дали всички компоненти са съединени преди употреба. Ако има счупени или повредени части, незабавно ги сменете. Регулярното инспектиране на продукта може да предотврати инциденти.
13. **ВНИМАНИЕ!** Не е подходящо за деца под 36 месеца! Малки части - опасност от задавяне!
14. **ВНИМАНИЕ!** Съхранявайте малките части далеч от достъпа на деца!
15. **ВНИМАНИЕ!** Да не се използва от деца над 5 години поради недостатъчна якост.
16. **ВНИМАНИЕ!** Да не се използва при здрач, през нощта или по време на ограничена видимост и неблагоприятни атмосферни условия.
17. **ВНИМАНИЕ!** Винаги носете обувки при каране на триколката. Дръжте пръстите на ръцете и краката си далеч от всички движещи се части на продукта!
18. **ВНИМАНИЕ!** Не модифицирайте продукта!
19. **ВНИМАНИЕ!** Изображенията на заглавната страница и вътре в инструкцията са примерни и може да се различават от действителния продукт.
20. **ВНИМАНИЕ!** Дръжте далеч от огън!

БДС EN 71



ПОЧИСТВАНЕ И ГРИЖИ

1. Преди употреба прегледайте изправността на триколката. Ако има счупени или повредени части, незабавно ги сменете. Редовно проверявайте за разхлабени болтове.
2. Не оставяйте триколката на влажни, много горещи или много студени места.
3. Почиствайте триколката с влажна кърпа и я поддържайте суха.
4. **ВНИМАНИЕ!** Ако триколката е била използвана на плажа, я почистете така, че да отстраните попадналите пясък и сол по подвижните части и колелата.

СГЛОБЯВАНЕ

ЧАСТИ

Снимка 1

1. Рамка - 1 бр.
2. Защитно капаче и скоба - 1 бр.
3. Кормило - 1 бр.
4. Омекотител на дръжката - 2 бр.
5. Звънец - 1 бр.
6. Седалка - 1 бр.
7. Задно колело - 2 бр.
8. Капачка на задната ос - 2 бр.

9. Педал - 2 бр.
10. Предно колело - 1 бр.
11. Вилка - 1 бр.
12. Калник - 1 бр.
13. Задна ос - 1 бр.
14. Пластмасова шайба - 2 бр.
15. Капаче на задната ос - 2 бр.
16. Метална шайба - 2 бр.
17. Гайка - 2 бр.

СГЛОБЯВАНЕ НА ТРИКОЛКАТА

1. Поставете задните колела в задната ос, така че пластмасовата шайба "14" да бъде между колелото и рамката. Поставете метална шайба и затегнете с гайката. Поставете капача на задното колело "8". Снимка 2
2. Вкарайте държачите на предното колело в отворите на предната вилка и закрепете с болтовете и гайките. Снимка 3
3. Вкарайте калника в горната част на предната вилка, след което вкарайте вилката в рамата. Поставете шайбата и скобата в горната част на вилката. Вкарайте кормилото и затегнете скобата. Снимка 4

ВНИМАНИЕ : Уверете се , че стъблото на кормило е вкарано във вилката най-малко до маркировката за минимално вмъкване и цялата скобата е поставена под ръба на тръбата на вилката!

ВНИМАНИЕ : Уверете се , че кормилото и предното колело са в съосие и че процепа на вилката е видим през процепа на скобата.

4. Поставете седалката върху рамата и закрепете с болтовете. Снимка 5

RO

IMPORTANT! CITITI CU ATENȚIE ȘI PASTRAȚI ACEST DOCUMENT PENTRU CONSULTARE ULTERIOARA!

CERINTE DE SIGURANȚĂ

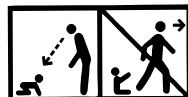

1. **ATENȚIE !** Nu lăsați copilul fără supraveghere !
2. **ATENȚIE !** La utilizarea produsului trebuie purtate mijloace de protecție personală! (casă, genunchiere, mănuși și cotiere). A nu se folosi pe carosabilul de circulație a autovehiculelor. Maxim 20 kg.
3. **ATENȚIE !** După dezambalarea pieselor, strângeți toate ambalările din material plastic, departe de accesul copiilor pentru a evita pericolul de sufocare.
4. **ATENȚIE !** Tricicleta trebuie folosită cu atenție ! Copilul trebuie să posede abilități speciale pentru a utiliza tricicleta și pentru prevenirea căderilor sau impacturilor, care provoacă vătămări utilizatorului sau ale unor persoane terțe !
5. **ATENȚIE !** Această jucărie nu este dotată cu frână !
6. **ATENȚIE !** Potrivită copiilor în vârstă de 36 – 60 luni.
7. **ATENȚIE !** Produsul trebuie montat de către un adult.
8. **ATENȚIE !** Înainte ca copilul dumneavoastră să înceapă să călărească pe tricicletă, învățați-l cum să calce pedalele, cum să direcționeze volanul, cum să întoarcă pedalele, cum să urce și să coboare. Învățați-l pe copil să nu-și agațe picioarele în lateral, deoarece acest lucru poate răni copilul.
9. **ATENȚIE !** Tricicleta trebuie să fie condusă pe suprafețe egale. Este interzisă circulația pe scări, bălți, drumuri, autostrăzi și suprafețe denivelate. Este interzis să împingeți copilul în timp ce conduce, deoarece acest lucru îl poate răni.
10. **ATENȚIE !** Pentru un sigur copil. Nu supraîncărcați tricicleta, în caz contrar este posibilă rănirea copilului.
11. **ATENȚIE !** Înainte de a utiliza tricicleta, citiți cu atenție instrucțiunile și păstrați-le pentru consultări ulterioare. Nerespectarea instrucțiunilor vă poate aduce vătămări copilului dvs.
12. **ATENȚIE !** Verificați dacă toate componentele sunt îmbinate înainte de utilizare. Dacă există piese rupte sau deteriorate, înlocuiți-le imediat. Inspekția periodică a produsului poate preveni accidentele.
13. **ATENȚIE !** Produsul nu este potrivit copiilor în vârstă sub 36 luni ! Piese mici – pericol de sufocare !
14. **ATENȚIE !** Păstrați piesele mici departe de accesul copiilor !
15. **ATENȚIE !** A nu se folosi de copii în vârstă de peste 5 ani din cauza rezistenței insuficiente.
16. **ATENȚIE !** A nu se utiliza la amurg, noaptea sau în condiții de vizibilitate limitată și condiții meteorologice nefavorabile.
17. **ATENȚIE !** Purtați întotdeauna pantofi atunci când călăriți pe tricicleta. Țineți degetele de la mâini și picioare departe de orice părți în mișcare ale produsului !
18. **ATENȚIE !** Nu aduceți modificări produsului !
19. **ATENȚIE !** Ilustrațiile de pe pagina de titlu și din cadrul manualului sunt exemple și ar putea diferi de produsul real.
20. **ATENȚIE !** Păstrați la distanță de foc!

EN 71

CE

ASAMBLAREA

COMPONENTE

Figura 1

1. Cadru – 1 buc.
2. Clema – 1 buc.
3. Ghidon – 1 buc.
4. Mâner dedurizator – 2 buc.
5. Clopot – 1 buc.
6. Sezut – 1 buc.
7. Roti spate – 2 buc.
8. Capac pe puntea spate – 2 buc.
9. Pedala – 2 buc.
10. Roata fata – 1 buc.
11. Furca fata – 1 buc.
12. Aripa – 1 buc.
13. Axa spate – 1 buc.
14. Mașină de spălat din plastic – 2 buc.
15. Capac la roata din spate – 2 buc.
16. Mașină de spălat ferestre – 2 buc.
17. Piuliță – 2 buc.

ASAMBLAREA TRICICLETEI

1. Introduceți roțile din spate în axul din spate, astfel încât șaiba din plastic "14" să fie între roată și cadru. Introduceți șaiba metalică și strângeți cu piulița. Așezați capacul roții din spate "8". Figura 2

2. Introduceți deținătorii roții din față în furca din față și strângeți cu șuruburi și piulițe Figura 3

3. Asamblarea ghidonului și a sezutului

Glisați aripa față pe furca și introduceți furca în cadru. Amplasati saiba și clema în partea de sus a furcii Figura 4. Introduceți ghidonul și strângeți clema.

ATENȚIE: Asigurați-va ca tubul ghidonului este introdus în furca cel puțin până la marcajul pentru introducerea minimă și întreaga clema este poziționată sub marginea tubului furcii!

ATENȚIE: Asigurați-va ca ghidonul și roata din față sunt în aliniament și slotul furcii este vizibil prin slotul clemei.

4. Poziționați sezutul pe cadru și strângeți cu șuruburile. Figura 5

GRIJA ȘI ÎNTREȚINERE

1. Înainte de utilizare verificați starea de funcționare a tricicletei. În cazul în care există componente uzate sau deteriorate, acestea trebuie schimbate imediat. Verificați în mod regulat pentru șuruburi slabite.

2. Nu lăsați tricicleta în locuri umede, foarte calde sau foarte reci.

3. Curățați tricicleta cu carpa umedă.

4. **AVERTISMENT!** În cazul în care tricicleta a fost utilizată pe plajă, curățați în așa fel încât să înlăturați nisipul și sărea depusă pe componentele mobile și roțile tricicletei.

Unic importator în România **DIDIS INTERNATIONAL** Strada Sfântul Pantelimon nr. 1
Oras Pantelimon Judetul Ilfov Phone: +40 21 211 65 60 Fax: +40 21 210 65 62
E-mail: office@didis.ro

WAŻNE! PROSIMY PRZECZYTAĆ UWAGNIE I ZACHOWAĆ INSTRUKCJE, ABY MÓC Z NIEJ KORZYSTAĆ W PRZYSZŁOŚCI!

WYMOGI BEZPIECZEŃSTWA



1. **UWAGA!** Nie zostawiaj dziecka bez opieki!
2. **UWAGA!** Podczas użytkowania należy nosić osobiste wyposażenie ochronne! (kask, nakolanniki, rękawiczki i nałokietniki). Nie używaj na jezdni. Maksymalnie 20 kg.
3. **UWAGA!** Po rozpakowaniu części, przechowuj wszystkie opakowania i nyliny z dala od dzieci, aby uniknąć ryzyka uduszenia.
4. **UWAGA!** Rower trójkołowy należy korzystać ostrożnie! Dziecko musi mieć specjalne umiejętności, aby korzystać z roweru trójkołowego i aby uniknąć upadków lub kolizji powodujących obrażenia użytkownika lub osób trzecich!
5. **UWAGA!** Ta zabawka nie ma hamulców!
6. **UWAGA!** Odpowiedni dla dzieci w wieku 36 - 60 miesięcy.
7. **UWAGA!** Ten produkt powinien być montowany tylko przez osobę dorosłą.
8. **UWAGA!** Zanim dziecko zacznie jeździć na rowerze trzykołowym, należy nauczyć je stawiania nóg na pedałach, kierowania kierownicą, pedałowania, wsiadania i zsiadania. Naucz dziecko, aby nie zwieszało nóg na boki, ponieważ może się zranić.
9. **UWAGA!** Rower trójkołowy musi być prowadzony na równej powierzchni. Zabrania się jazdy po schodach, kałużach, drogach, autostradach i nierównych powierzchniach. Zabrania się pchania dziecka podczas jazdy, ponieważ może to zranić dziecko.
10. **UWAGA!** Tylko dla jednego dziecka. Nie przeciążaj, bo dziecko może się zranić.
11. **UWAGA!** Przed użyciem roweru trójkołowego uważnie przeczytaj instrukcję i zachowaj ją na przyszłość. Nieprzestrzeganie instrukcji może zaszkodzić dziecku
12. **UWAGA!** Sprawdź, czy wszystkie elementy są połączone przed użyciem. Jeśli są złamane lub uszkodzone części należy natychmiast je wymienić. Regularna kontrola produktu może zapobiec wypadkom.
13. **UWAGA!** Nie nadaje się dla dzieci poniżej 36 miesięcy! Drobne części - ryzyko zadławienia!
14. **UWAGA!** Trzymaj małe części poza zasięgiem dzieci!
15. **UWAGA!** Nie stosować przez dzieci powyżej 5 lat ze względu na niewystarczającą wytrzymałość.
16. **UWAGA!** Nie stosować o zmroku, w nocy lub przy ograniczonej widoczności i niekorzystnych warunkach atmosferycznych.
17. **UWAGA!** Zawsze noś buty podczas jazdy na rowerze trójkołowym. Trzymaj palce u rąk i nóg z dala od wszelkich ruchomych części produktu!
18. **UWAGA!** Nie modyfikuj produktu!
19. **UWAGA!** Zdjęcia na stronie tytułowej i wewnątrz instrukcji są przykładowe i mogą różnić się od rzeczywistego produktu
20. **UWAGA!** Trzymać zdala od ognia!

EN 71



CZYSZCZENIE I UTRZYMANIE

1. Przed użyciem należy sprawdzić sprawność rowerka trzykołowego. Jeśli są złamane lub uszkodzone części należy je natychmiast wymienić. Sprawdzać regularnie czy wszystkie śruby są dobrze dokręcone.
2. Nie pozostawiać rowerka trzykołowego w wilgotnych, bardzo gorących lub bardzo zimnych miejscach.
3. Oczyszczać rowerek trzykołowy wilgotną ścierką.
4. **UWAGA!** Jeśli rowerek trzykołowy został używany na plaży, należy go oczyścić tak, aby usunąć piasek i sól z ruchomych części kół.

SKŁADANIE

CZĘŚCI

Zdjęcie 1

- | | |
|--------------------------------|---|
| 1. Rama - 1szt. | 9. Pedal - 2szt. |
| 2. Klamra - 1szt. | 10. Przednie koła - 1szt. |
| 3. Kierownica - 1szt. | 11. Przednie rozwidlenie - 1szt. |
| 4. Uchwyt zmiękczac - 2szt. | 12. Błotnik - 1szt. |
| 5. Dzwonek - 1szt. | 13. Tylna oś - 1szt. |
| 6. Siedzenie - 1szt. | 14. Podkładka z tworzywa sztucznego - 2szt. |
| 7. Tylne koła - 2szt. | 15. Pokrywa tylnego koła - 2szt. |
| 8. Pokrywa na oś tylną - 2szt. | 16. Spryskiwaczy szyb - 2szt. |
| | 17. Nakrętka - 2szt. |

SKŁADANIE ROWERKA TRZYKOŁOWEGO

1. Włóż tylne koła na tylnej osi, tak że podkładka plastikowa "14" będzie między kołem a ramą. Włóż metalową podkładkę i dokręć nakrętką. Umieść pokrywę tylną koła "8" Zdjęcie 2
2. Włóż posiadaczy przedniego koła do przedniego widelca i dokręć za pomocą śrub i nakrętek Zdjęcie 3
3. Przesuń przedni błotnik na widelcu i włożyć widelec do ramy. Zdjęcie 4 Postawić podkładkę i wspornik do górnej części widelca. Wsunąć kierownicę i zaciągnąć wspornik.

OSTRZEŻENIE : Upewnić się, że rura prowadnicy jest wsunięta do widelca co najmniej do oznakowania do minimalnego wsunięcia i cały wspornik jest postawiony pod krawędzią rury widelca!

OSTRZEŻENIE : Upewnić się, że kierownica i przednie koło są dopasowane do siebie osiowo i że szczelina widelca jest widoczna przez szczelinę wspornika.

4. Postawić siedzenie na ramę i przymocować śrubami. Zdjęcie 5

IMPORTANT ! A LIRE ATTENTIVEMENT ET A CONSERVER POUR REFERENCE ULTERIEURE !

EXIGENCES DE SÉCURITÉ

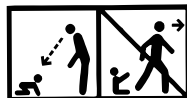

1. **ATTENTION !** Ne laissez pas l'enfant sans surveillance !
2. **ATTENTION !** Lors de l'utilisation, il faut porter de l'équipement de protection individuelle ! (Un casque, des genouillères, des gants et des coudières). Ne pas utiliser sur la chaussée. Charge maximale 20 kg.
3. **ATTENTION !** Après avoir déballé les pièces, rangez tous les emballages et les films en plastique hors de portée des enfants pour éviter tout risque d'étouffement.
4. **ATTENTION !** Le tricycle doit être utilisé avec précaution ! L'enfant doit avoir des compétences particulières pour utiliser le tricycle et éviter les chutes ou les collisions causant des blessures à l'utilisateur ou à des tiers !
5. **ATTENTION !** Ce jouet n'a pas de freins !
6. **ATTENTION !** Convient aux enfants âgés de 36 à 60 mois.
7. **ATTENTION !** Le produit doit être assemblé par un adulte.
8. **ATTENTION !** Avant que l'enfant ne commence à utiliser le tricycle, apprenez-lui à mettre ses pieds sur les pédales, à diriger le guidon, à tourner les pédales, à monter et à descendre. Apprenez à votre enfant à ne pas pendre ses jambes sur le côté, car cela peut blesser l'enfant.
9. **ATTENTION !** Le tricycle doit être utilisé sur des surfaces égales. Il est interdit de l'utiliser sur des escaliers, des flaques d'eau, des routes, des autoroutes et des surfaces inégales. Il est interdit de le pousser pendant que l'enfant tourne les pédales, car cela peut blesser l'enfant.
10. **ATTENTION !** A utiliser que pour un enfant ! Ne surchargez pas ou l'enfant pourrait être blessé.
11. **ATTENTION !** Avant d'utiliser le tricycle, lisez attentivement les instructions et conservez-le pour référence future. Le non-respect des instructions peut nuire à votre enfant.
12. **ATTENTION !** Assurez-vous que tous les éléments sont connectés avant utilisation. S'il y a des pièces cassées ou endommagées, remplacez-les immédiatement. L'inspection régulière des produits peut aider à éviter les accidents.
13. **ATTENTION !** Ne convient pas aux enfants de moins de 36 mois ! Petites pièces - risque d'étouffement !
14. **ATTENTION !** Conservez les petites pièces hors de portée des enfants !
15. **ATTENTION !** Ne pas utiliser par les enfants de plus de 5 ans en raison d'une durabilité insuffisante.
16. **ATTENTION !** Ne pas utiliser au crépuscule, pendant la nuit ou lorsque la visibilité est limitée ainsi qu'aux conditions météorologiques défavorables.
17. **ATTENTION !** Toujours portez des chaussures lors de l'utilisation du tricycle. Tenez vos doigts et vos orteils loin de toutes les parties mobiles du produit !
18. **ATTENTION !** Ne modifiez le produit !
19. **ATTENTION !** Les images sur la page principale et dans les instructions sont illustratives et peuvent différer du produit réel
20. **ATTENTION !** Tenir loin du feu !

EN 71



NETTOYAGE ET ENTRETIEN

1. Avant utilisation, vérifiez l'état du tricycle. S'il est cassé ou il y a des pièces endommagées, remplacez-les immédiatement. Vérifiez régulièrement les boulons desserrés.
2. Ne pas laisser le tricycle à des endroits humides, très chauds ou très froids.
3. Nettoyez le tricycle avec un chiffon humide.
4. **ATTENTION!** Si le tricycle a été utilisé sur la plage, nettoyez-le de manière à enlever le sable et le sel sur les pièces amovibles et les roues.

MONTAGE

PIÈCES

Photo 1

- | | |
|-----------------------------------|--------------------------------------|
| 1. Châssis – 1p. | 9. Pédale – 2p. |
| 2. Clip – 1p. | 10. Roue avant – 1p. |
| 3. Guidon | 11. Fourche avant – 1p. |
| 4. Poignée de Assouplissant – 1p. | 12. Garde-boue – 1p. |
| 5. Cloche – 2p. | 13. Essieu arrière – 1p. |
| 6. Selle – 1p. | 14. Rondelle en plastique – 2p. |
| 7. Roues arrière – 2p. | 15. Bouchon de la roue arrière – 2p. |
| 8. Cap sur l'essieu arrière – 2p. | 16. Fenêtre laveuse – 2p. |
| | 17. Ecroû – 2p. |

MONTAGE DU TRICYCLE

1. Insérez les roues arrière dans l'essieu arrière, de sorte que la rondelle en plastique "14" soit entre la roue et le châssis Insérez la rondelle métallique et serrez avec l'écrou. Photo 2
2. Insérer les supports de la roue avant dans la fourche avant et serrer avec des boulons et des écrous Photo 3.
3. Glissez le garde - boue avant sur la fourche et insérez la fourchette dans le cadre. Placez la rondelle et le crochet dans la partie haute de la fourche. Photo 4. Insérez le guidon et resserrez le crochet.

ATTENTION : Assurez-vous que le support du guidon soit placé dans la fourche au moins jusqu'au marquage et que le crochet entier soit placé en dessous du bord du support de la fourche!

ATTENTION : Assurez-vous que le guidon et la roue avant soient dans la même axe et que l'ouverture de la fourche soit visible à travers l'ouverture du crochet.

4. Placez la selle sur le cadre et fixez avec les boulons. Photo 5

IMPORTANTE! LEGGERE ATTENTAMENTE E CONSERVARE PER FUTURO RIFERIMENTO !

ESIGENZE DI SICUREZZA

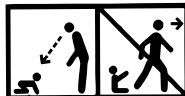

1. **ATTENZIONE!** Non lasciare mai il bambino senza sorveglianza!
2. **ATTENZIONE!** Indossare dispositivi di protezione individuale prima dell'uso! (casco, ginocchiere, guanti e gomitiere). Non usare su carreggiata stradale aperta per mezzi di trasporto. Max. kg. 20
3. **ATTENZIONE!** Dopo aver disimballato le parti, tenere tutti gli imballaggi e le parti di plastica lontano dai bambini per evitare rischi di soffocamento.
4. **ATTENZIONE!** Il triciclo deve essere utilizzato con cautela! Il bambino deve avere abilità speciali per utilizzare il triciclo ed evitare cadute o collisioni che causino lesioni all'utente o a terzi!
5. **ATTENZIONE!** Questo giocattolo non ha freno!
6. **ATTENZIONE!** Adatto per bambini all'età di 36 - 60 mesi.
7. **ATTENZIONE!** Questo prodotto deve essere assemblato solo da un adulto.
8. **ATTENZIONE!** Prima che il bambino inizi a guidare il triciclo, insegnargli come appoggiare i piedi sui pedali, come controllare il manubrio, come pedalare, come salire e scendere. Insegnare al bambino a non appendere le gambe lateralmente, in quanto ciò potrebbe causare lesioni al bambino.
9. **ATTENZIONE!** Il triciclo deve essere guidato su un terreno piano. È vietato usarlo su scale, pozzanghere, strade, autostrade e superfici non piane. Durante la guida del bambino, è vietato spingerlo, in quanto ciò potrebbe causare lesioni al bambino.
10. **ATTENZIONE!** Solo per un bambino. Non sovraccaricare o il bambino potrebbe farsi male.
11. **ATTENZIONE!** Prima di utilizzare il triciclo, leggere attentamente le istruzioni e conservarle per riferimenti futuri. La mancata osservanza delle istruzioni può arrecare danni al vostro/a bambino/a.
12. **ATTENZIONE!** Controllare che tutti i componenti siano collegati prima dell'uso. Se ci sono parti rotte o danneggiate, sostituirle immediatamente. L'ispezione regolare del prodotto può prevenire incidenti.
13. **ATTENZIONE!** Non adatto a bambini di età inferiore ai 36 mesi. Piccoli componenti - pericolo di soffocamento!
14. **ATTENZIONE!** Tenere le piccole parti lontano dalla portata dei bambini!
15. **ATTENZIONE!** I bambini ad età superiore a 5 anni non devono usare il prodotto a causa di resistenza insufficiente.
16. **ATTENZIONE!** Non usare al crepuscolo, di notte o in caso di visibilità limitata e condizioni meteorologiche avverse.
17. **ATTENZIONE!** Indossare sempre scarpe quando si guida il triciclo. Tenere le dita delle mani e dei piedi lontano da tutte le parti in movimento del prodotto!
18. **ATTENZIONE!** Non modificare il prodotto!
19. **ATTENZIONE!** Le immagini riportate sulla copertina e all'interno delle istruzioni sono inserite a scopo illustrativo e possono differire dal prodotto reale.“
20. **ATTENZIONE!** Tenere lontano dal fuoco!

EN 71



PULIZIA E MANUTENZIONE

1. Prima l'utilizzo, verificate lo stato del triciclo. Se è rotto o ci sono dei pezzi danneggiati, sostituiteli immediatamente. Verificate regolarmente i bulloni allentati.
2. Non lasciare il triciclo ai luoghi umidi, molto caldi o molto freddi.
3. Pulite il triciclo con uno straccio umido.
4. **ATTENZIONE!** Se il triciclo è stato utilizzato sulla spiaggia, pulitelo in modo da togliere la sabbia ed il sale sui pezzi mobili e le ruote.

ASSEMBLAGGIO

COMPONENTI

Foto 1

1. Telaio - n. 1
2. Clip - n. 1
3. Manubrio - n. 1
4. Maniglia addolcitore - n.2
5. Campana - n. 1
6. Sedile - n. 1
7. Ruote posteriori - n.2
8. Berretto sull'asse posteriore - n.2

9. Pedale - n.2
10. Ruote anteriori - n. 1
11. Forcella anteriore - n. 1
12. Parafango - n. 1
13. Asse posteriore - n. 1
14. Rondella di plastica - n.2
15. Tappo della ruota posteriore - n.2
16. Lavavetri - n.2
17. Dado - n.2

MONTAGGIO DEL TRICICLO

1. Inserire le ruote posteriori in asse posteriore, in modo che la rondella di plastica "14" per essere tra la ruota e telaio. Inserire la rondella di metallo e serrare con il dado. Mettere il coperchio ruota posteriore "8" Fotografia 2
2. Inserire i titolari della ruota anteriore nella forcella anteriore e serrare con i bulloni e dadi Fotografia 3.
3. Far scorrere il parafango anteriore sulla forcella e inserire la forcella nel telaio. Mettete la rondella e l'uncino nella parte alta della forca. Fotografia 4. Inserite il manubrio e stringete l'uncino.

ATTENZIONE: Assicuratevi che l'appoggio del manubrio sia messo nella forca almeno fino alla marcatura e che l'uncino intero sia messo al di sotto del bordo dell'appoggio della forca!

ATTENZIONE: Assicuratevi che il manubrio e la ruota anteriori siano lineati e che l'apertura della forca sia visibile attraverso l'apertura dell'uncino.

4. Mettete la sella sul quadro e fissate con i bulloni. Fotografia 5

ΣΗΜΑΝΤΙΚΟ! ΔΙΑΒΑΤΕ ΠΡΟΣΕΚΤΙΚΑ ΤΙΣ ΟΔΗΓΙΕΣ ΚΑΙ ΦΥΛΑΞΤΕ ΤΕΣ ΓΙΑΤΙ ΜΠΟΡΕΙ ΝΑ ΤΙΣ ΧΡΕΙΑΣΤΕΙΤΕ ΣΤΟ ΜΕΛΛΟΝ!

GR

Σημείωση

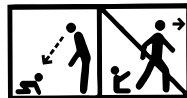

- 1. ΠΡΟΣΟΧΗ!** Μην αφήνετε το παιδί χωρίς επίβλεψη!
- 2. ΠΡΟΣΟΧΗ!** Πρέπει να φοράτε ατομικό προστατευτικό εξοπλισμό κατά την διάρκεια της χρήσης! (κράνος, επιγονατίδες, γάντια και προστατευτικά αγκώνων). Να μην χρησιμοποιείτε στις λωρίδες κυκλοφορίας οχημάτων. Έως 20 kg.
- 3. ΠΡΟΣΟΧΗ!** Αφού αποσυσκευάσετε τα εξαρτήματα, μαζέψτε όλα τα πακέτα και τα νάιλον μακριά από παιδιά για να αποφύγετε τον κίνδυνο ασφυξίας.
- 4. ΠΡΟΣΟΧΗ!** Το τρίκυκλο πρέπει να χρησιμοποιείται με προσοχή! Το παιδί είναι απαραίτητο να έχει ειδικές δεξιότητες για να χρησιμοποιεί το τρίκυκλο και για να αποφευκτούν πτώσεις ή συγκρούσεις που προκαλούν τραυματισμό στο χρήστη ή σε τρίτους!
- 5. ΠΡΟΣΟΧΗ!** Αυτό το παιχνίδι δεν έχει φρένα!
- 6. ΠΡΟΣΟΧΗ!** Κατάλληλο για παιδιά ηλικίας 36 - 60 μηνών.
- 7. ΠΡΟΣΟΧΗ!** Αυτό το προϊόν πρέπει να συναρμολογείται μόνο από ενήλικα.
- 8. ΠΡΟΣΟΧΗ!** Πριν το παιδί να αρχίσει να οδηγεί το τρίκυκλο, μάθετέ το πώς να παάει τα πετάλια, πώς να κατευθύνει το τιμόνι, πώς να γυρίζει τα πετάλια, πώς να ανεβαίνει και να κατεβαίνει. Μάθετε το παιδί σας να μην κρεμάει τα πόδια του στο πλάι, καθώς αυτό μπορεί να προκαλέσει τραυματισμό στο παιδί.
- 9. ΠΡΟΣΟΧΗ!** Το τρίκυκλο πρέπει να οδηγείται σε ίσιο δρόμο. Απαγορεύεται η οδήγηση σε σκάλες, λακκούβες, δρόμους, αυτοκινητόδρομους και ανώμαλες επιφάνειες. Όταν το παιδί οδηγεί, απαγορεύεται να το σπρώχνετε, καθώς αυτό μπορεί να οδηγήσει σε τραυματισμό του παιδιού.
- 10. ΠΡΟΣΟΧΗ!** Μόνο για ένα παιδί. Μην υπερφορτώνετε ή το παιδί μπορεί να τραυματιστεί.
- 11. ΠΡΟΣΟΧΗ!** Πριν χρησιμοποιήσετε το τρίκυκλο, διαβάστε προσεκτικά τις οδηγίες και φυλάξτε τις για μελλοντική αναφορά. Η μη τήρηση των οδηγιών μπορεί να βλάψει το παιδί σας.
- 12. ΠΡΟΣΟΧΗ!** Βεβαιωθείτε ότι όλα τα εξαρτήματα είναι συνδεδεμένα πριν από τη χρήση. Εάν υπάρχουν σπασμένα ή κατεστραμμένα εξαρτήματα, αντικαταστήστε τα αμέσως. Η τακτική επιθεώρηση του προϊόντος μπορεί να αποτρέψει ατυχήματα.
- 13. ΠΡΟΣΟΧΗ!** Δεν είναι κατάλληλο για παιδιά κάτω των 36 μηνών! Μικρά ανταλλακτικά - κίνδυνος πνιγμού!
- 14. ΠΡΟΣΟΧΗ!** Κρατήστε τα μικρά μέρη μακριά από παιδιά!
- 15. ΠΡΟΣΟΧΗ!** Μην το χρησιμοποιείτε από παιδιά άνω των 5 ετών λόγω ανεπαρκούς αντοχής.
- 16. ΠΡΟΣΟΧΗ!** Μην το χρησιμοποιείτε το σούρουπο, τη νύχτα ή κατά τη διάρκεια περιορισμένης ορατότητας και δυσμενών καιρικών συνθηκών.
- 17. ΠΡΟΣΟΧΗ!** Να φοράτε πάντα παπούτσια όταν οδηγείτε το τρίκυκλο. Κρατήστε τα δάχτυλα των χεριών και των ποδιών σας μακριά από όλα τα κινούμενα μέρη του προϊόντος!
- 18. ΠΡΟΣΟΧΗ!** Μην τροποποιήτε το προϊόν!
- 19. ΠΡΟΣΟΧΗ!** Οι εικόνες στην αρχική σελίδα και στο εσωτερικό των οδηγιών είναι ενδεικτικές και είναι πιθανόν να διαφέρουν από το πραγματικό προϊόν.
- 20. ΠΡΟΕΙΔΟΠΟΙΗΣΗ!** Κρατήστε μακριά από φωτιά!

EN 71

CE

ΚΑΘΑΡΙΣΜΟΣ ΚΑΙ ΦΡΟΝΤΙΔΑ

1. Πριν από τη χρήση, ελέγξτε την κατάσταση λειτουργίας του τρίκυκλου. Αν υπάρχουν σπασμένα ή κατεστραμμένα εξαρτήματα, αντικαταστήστε τα αμέσως. Ελέγχετε περιοδικά για χαλαρές βίδες.
2. Μην αφήνετε το τρίκυκλο σε υγρά, πολύ ζεστά ή πολύ κρύα μέρη.
3. Καθαρίστε το τρίκυκλο με υγρό πανί.
4. **ΠΡΟΣΟΧΗ!** Αν το τρίκυκλο χρησιμοποιήθηκε στην παραλία, καθαρίστε το έτσι ώστε να αφαιρέσετε τυχόν άμμο και αλάτι από τα κινούμενα εξαρτήματα και τις ρόδες.

ΕΞΑΡΤΗΜΑΤΑ

ΧΑΣΤΙ

Εικόνα 1

- | | |
|--------------------------------------|---------------------------------------|
| 1. Σκελετός - 1τεμ. | 9. πετάλι - 2 τεμ. |
| 2. Σφινγκτήρας - 1τεμ. | 10. Μπροστινή ρόδα - 1τεμ. |
| 3. Τιμόνι - 1τεμ. | 11. Μπροστινό πιρούνι- 1τεμ. |
| 4. Λαβή μαλακτικό - 2 τεμ. | 12. Φτερό - 1τεμ. |
| 5. Κουδούνι - 1τεμ. | 13. Πίσω άξονας - 1τεμ. |
| 6. Κάθισμα - 1τεμ. | 14. πλαστική ροδέλα - 2 τεμ. |
| 7. Πίσω ρόδες - 2 τεμ. | 15. Καπάκι της πισινης ρόδας - 2 τεμ. |
| 8. Καπακιού στον πίσω άξονα - 2 τεμ. | 16. ροδέλα - 2 τεμ. |
| | 17. παξιμάδι - 2 τεμ. |

ΣΥΝΑΡΜΟΛΟΓΗΣΗ ΤΟΥ ΤΡΙΚΥΚΛΟΥ

1. Τοποθετήστε τους πίσω τροχούς του πίσω άξονα, έτσι ώστε η πλαστική ροδέλα "14" να είναι μεταξύ του τροχού και του πλαισίου. Τοποθετήστε τη μεταλλική ροδέλα και σφίξτε με το παξιμάδι. Τοποθετήστε το πίσω κάλυμμα του τροχού "8" Εικόνα 2
2. Τοποθετήστε τους κατόχους του μπροστινού τροχού στο μπροστινό πιρούνι και σφίξτε με τις βίδες και τα παξιμάδια Εικόνα 3.
3. Σύρετε το μπροστινό φτερό πάνω στο πιρούνι και τοποθετήστε το πιρούνι μέσα στο πλαίσιο. Τοποθετήστε τη ροδέλα και τον σφινγκτήρα στο πάνω μέρος του πιρουνιού Εικόνα 4. Τοποθετήστε το τιμόνι και σφίξτε τον σφινγκτήρα.

ΠΡΟΣΟΧΗ: Βεβαιωθείτε ότι το στέλεχος του τιμονιού έχει τοποθετηθεί τουλάχιστον μέχρι το σημάδι για ελάχιστη παρεμβολή και ότι ολόκληρος ο σφινγκτήρας έχει τοποθετηθεί κάτω από το άκρο του σωλήνα του πιρουνιού!

ΠΡΟΣΟΧΗ : Βεβαιωθείτε ότι το τιμόνι και η μπροστινή ρόδα είναι σε ευθυγραμμία και ότι η σχισμή του πιρουνιού είναι ορατή μέσω της σχισμής του σφινγκτήρα.

4. Τοποθετήστε το κάθισμα στον σκελετό και στερεώστε με βίδες. Εικόνα 5

ВАЖНО ! ПРИДРУЖУВАЈТЕ СЕ НА ПОНАТАМОШНИТЕ ПРЕПОРАКИ. ПРОЧИТАЈТЕ ВНИМАТЕЛНО!

МК

БАРАЊА ЗА БЕЗБЕДНОСТ

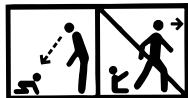

- 1. ВНИМАНИЕ!** Не оставајте го детето без надзор!
- 2. ВНИМАНИЕ!** За време на употребата, мора да се носи опрема за лична заштита! (шлем, подлоги за колена, ракавици и влошки на лактот). Не користете на коловозот. Максимум 20 кг.
- 3. ВНИМАНИЕ!** Откако ќе ги распакувате деловите, чувајте ги сите пакувања и најлони подалеку од деца за да избегнете ризик од задушување.
- 4. ВНИМАНИЕ!** Трициклот мора внимателно да се користи! Детето треба да има посебни вештини за употреба на трицикл и за да избегне паѓање или судир што предизвикува повреда на корисникот или трети страни!
- 5. ВНИМАНИЕ!** Оваа играчка нема сопирачки!
- 6. ВНИМАНИЕ!** Погоден за деца на возраст од 36 - 60 месеци.
- 7. ВНИМАНИЕ!** Овој производ треба да го состави само возрастасно лице.
- 8. ВНИМАНИЕ!** Пред детето да започне да вози трицикл, научете го како да гази по педалите, како да управува со кормилото, како да ги врти педалите, како да се качува и симнува. Научете го вашето дете да не ги обесува нозете настрана, бидејќи тоа може да го повреди детето.
- 9. ВНИМАНИЕ!** Трициклот мора да се вози на ниво. Забрането е возење по скали, барички, патишта, автопати и нерамни површини. Забрането е туркање додека детето вози, бидејќи тоа може да го повреди детето.
- 10. ВНИМАНИЕ!** Само за едно дете. Не преоптоварувајте или детето може да биде повредено.
- 11. ВНИМАНИЕ!** Пред да користите трицикл, внимателно прочитајте ги упатствата и зачувајте го за идна препорака. Непочитувањето на упатствата може да му наштети на вашето дете.
- 12. ВНИМАНИЕ!** Проверете дали сите компоненти се поврзани пред употреба. Ако има скршени или оштетени делови, веднаш заменете ги. Редовната проверка на производот може да спречи несреќи.
- 13. ВНИМАНИЕ!** Не е погоден за деца под 36 месеци! Мали делови - ризик од гушење!
- 14. ВНИМАНИЕ!** Чувајте ги малите делови подалеку од дофат на деца!
- 15. ВНИМАНИЕ!** Не користете го од страна на деца над 5 години поради недоволна јачина.
- 16. ВНИМАНИЕ!** Не користете мрак, навечер или за време на ограничена видливост и неповолни временски услови.
- 17. ВНИМАНИЕ!** Секогаш носете чевли кога возите трицикл. Држете ги прстите и прстите подалеку од сите подвижни делови на производот!
- 18. ВНИМАНИЕ!** Не менувајте го производот!
- 19. ВНИМАНИЕ!** Сликите на насловната страница и во упатствата се примери и може да се разликуваат од вистинскиот производ.
- 20. ВНИМАНИЕ!** Држете се подалеку од оган!

EN 71



ЧИСТЕЊЕ И ГРИЖА

1. Пред употреба погледни исправноста на трицикл. Ако има скршени или оштетени делови веднаш заменете. Редовно проверувајте за лабави завртки.
2. Не оставајте трицикл на влажни, многу топли или многу студени места.
3. Исчистете трицикл со влажна крпа.
4. **ВНИМАНИЕ!** Ако трицикл била користен на плажа, исчистете го, така што да отстраните паданиот песок и сол по подвижните делови и тркалата.

СГЛОБЈАВАНЕ

ДЕЛОВИ

Слика 1

1. Рама - 1 ком.
2. Стега - 1 ком.
3. Кормилото - 1 ком.
4. Омекотител на рачката - 2 ком.
5. свонче - 1 ком.
6. Седиште - 1 ком.
7. Задни тркала - 2 ком.
8. Капаче на задната оска - 2 ком.

9. Педал - 2 ком.
10. Предно тркало - 1 ком.
11. Предна виљушка - 1 ком.
12. Калник - 1 ком.
13. Задна оска - 1 ком.
14. Пластична шим - 2 ком.
15. Капаче на задното тркало - 2 ком.
16. Метална шим - 2 ком.
17. Навртка - 2 ком.

СОСТАВУВАЊЕ НА ТРИЦИКЛ

1. Вметнете задните тркала на задната оска, така што на пластични машина "14" да биде помеѓу тркалото и рамка. Вметнете метал мијалник и затегнете со навртката. Ставете го капакот на задните тркала "8" Слика 2

2. Вметнете носителите на предните тркала во предната вилушка и затегнете со завртки и навртки Слика 3

3. Лизгајте го предниот калник кон вилушка и вметнете ја вилушката во рамката. Вметнете предната вилушка во рамката . Ставете подлога и држачот на врвот на виљушката Слика 4 Вметнете кормилото и затегнете го држачот.

ВНИМАНИЕ: Осигурајте се дека стеблото на кормило е однесено во вилушката најмалку до ознаката за минимално вметнување и целата заграда е поставена под работ на цевката на вилушката!

ВНИМАНИЕ: Осигурајте се дека кормилото и предното тркало се во една оска и дека процепот на вилушката е видлив во процепот на држачот.

4. Стави седиштето на рамката и прицврстете со завртките. Слика 5

ВАЖНО! СОХРАНИТЕ ДЛЯ ДАЛЬНЕЙШЕГО ПОЛУЧЕНИЯ НУЖНЫХ СВЕДЕНИЙ!

RU

ТРЕБОВАНИЯ БЕЗОПАСНОСТИ



- 1. ВНИМАНИЕ!** Не оставлять ребенка без присмотра!
- 2. ВНИМАНИЕ!** При использовании следует носить индивидуальные средства защиты! (шлем, наколенники, перчатки и налокотники). Не использовать на проезжей части. Максимум - 20 кг.
- 3. ВНИМАНИЕ!** Чтобы избежать риска удушья, после распаковки деталей хранить все пакеты и полиэтилен вдали от детей.
- 4. ВНИМАНИЕ!** Трехколесный велосипед необходимо использовать с осторожностью! Ребенок должен обладать специальными навыками, чтобы пользоваться велосипедом и избегать падений или столкновений, причиняющих травмы пользователю или третьим лицам!
- 5. ВНИМАНИЕ!** Данная игрушка не имеет тормозов!
- 6. ВНИМАНИЕ!** Подходит для детей в возрасте 36 - 60 месяцев.
- 7. ВНИМАНИЕ!** Данное изделие должно быть собрано только взрослым.
- 8. ВНИМАНИЕ!** Перед тем, как ребенок начнет кататься на трехколесном велосипеде, нужно научить его наступать на педали, управлять рулем, крутить педали, садиться и слезать с него. Необходимо научить ребенка не свешивать ноги в сторону, так как это может его травмировать.
- 9. ВНИМАНИЕ!** Ездить на велосипеде только на ровной поверхности. Запрещается передвигаться по лестницам, лужам, дорогам, шоссе и неровным поверхностям. Запрещается толкать ребенка во время езды, так как это может привести к получению травмы.
- 10. ВНИМАНИЕ!** Предназначен только для одного ребенка. Не перегружать, так как ребенок может получить травму.
- 11. ВНИМАНИЕ!** Перед использованием трехколесного велосипеда внимательно прочитать инструкцию и сохранить для дальнейшего использования. Несоблюдение указаний может причинить вред ребенку.
- 12. ВНИМАНИЕ!** Перед использованием нужно убедиться, что все компоненты подключены. Если имеются сломанные или поврежденные детали, немедленно их заменить. Регулярная проверка изделия может предотвратить несчастные случаи.
- 13. ВНИМАНИЕ!** Не подходит для детей младше 36 месяцев! Мелкие детали - опасность удушья!
- 14. ВНИМАНИЕ!** Хранить мелкие детали в недоступном для детей месте!
- 15. ВНИМАНИЕ!** Не использовать детям старше 5 лет из-за недостаточной прочности.
- 16. ВНИМАНИЕ!** Не использовать в сумерках, ночью или в условиях ограниченной видимости и при неблагоприятных погодных условиях.
- 17. ВНИМАНИЕ!** Во время езды на велосипеде всегда надевать обувь. Держать пальцы рук и ног как можно дальше от всех подвижных частей изделия!
- 18. ВНИМАНИЕ!** Не модифицировать изделие!
- 19. ВНИМАНИЕ!** Изображения на титульной странице и внутри руководства являются ориентировочными и могут отличаться от реального изделия.
- 20. ВНИМАНИЕ!** Хранить вдали от огня!

EN 71



УХОД И ЧИСТКА

1. Перед использованием проверьте исправность велосипеда. Если имеются сломанные или поврежденные части, немедленно замените их. Регулярно проверяйте элементы крепления.
2. Не оставляйте велосипед в мокрых, очень жарких или очень холодных местах.
3. Очищайте велосипед при помощи влажной ткани.
4. **ВНИМАНИЕ!** Если велосипед использовался на пляже, почистите его так, чтобы удалить попавший песок и соль с подвижных частей и колес.

СБОРКА

СОСТАВНЫЕ ЧАСТИ

Фото 1

1. Рама – 1 шт.
2. Скоба – 1 шт.
3. Ручка – 1 шт.
4. Смягчитель ручки – 2 шт.
5. Звонок – 1 шт.
6. Сиденье – 1 шт.
7. Задние колеса – 2 шт.
8. Крышка на задней оси – 2 шт.

9. Педаль – 2 шт.
10. Переднее колесо – 1 шт.
11. Передняя вилка – 1 шт.
12. Крыло – 1 шт.
13. Задняя ось – 1 шт.
14. Пластиковая шайба – 2 шт.
15. Колпачок заднего колеса – 2 шт.
16. Шайба – 2 шт.
17. Гайка – 2 шт.

СГЛОБЯВАНЕ НА ТРИКОЛКАТА

1. Вставьте задние колеса в заднюю ось таким образом, чтобы пластмассовая шайба „14” находилась между колесом и рамой. Вставьте металлическую шайбу и затяните гайкой. Установите крышку заднего колеса „8”, Фото 2

2. Вставьте держатели переднего колеса в переднюю вилку и затяните болтами и гайками. Фото 3

3. Вставьте передний брызговик в вилку и вставьте вилку в раму. Установите шайбу и скобу в верхней части вилки. Фото 4. Вставьте руль и затяните скобу.

ВНИМАНИЕ: Убедитесь, что стержень руля вставлен в вилку не менее минимальной отметки и скоба целиком установлена под край трубки вилки!

ВНИМАНИЕ: Убедитесь, что руль и переднее колесо соосны и что отверстие на вилке видно через отверстие на скобе.

4. Установите сиденье на раму и прикрепите при помощи болтов. Фото 5

VAŽNO! ČUVAJTE RADI BUDUĆE UPOTREBE! PROČITAJTE PAŽUIVO!



MERE BEZBEDNOSTI

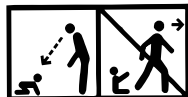

- 1. PAŽNJA!** Ne ostavljajte dete bez nadzora!
- 2. PAŽNJA!** Tokom upotrebe obavezno nositi ličnu zaštitnu opremu! (kaciga, jastuci za kolena, rukavice i lakat). Ne koristiti na kolovozu. Maksimalno 20 kg.
- 3. PAŽNJA!** Nakon raspakivanja delova, sva pakovanja i najlonke čuvajte dalje od dece kako biste izbegli rizik od gušenja.
- 4. PAŽNJA!** Tricikl se mora pažljivo koristiti! Dete treba da ima posebne veštine za upotrebu tricikla i za izbegavanje padova ili sudara koji nanose štetu korisniku ili trećim licima!
- 5. PAŽNJA!** Ova igračka nema kočnice!
- 6. PAŽNJA!** Pogodno za decu uzrasta od 36 - 60 meseci.
- 7. PAŽNJA!** Ovaj proizvod treba da sastavi samo odrasla osoba.
- 8. PAŽNJA!** Pre nego što dete počne da vozi tricikl, naučite ga kako da korača na pedale, kako da upravlja upravljačem, kako da okreće pedale, kako da se uključuje i silazi. Naučite dete da ne veša noge u stranu, jer to može povrediti dete.
- 9. PAŽNJA!** Tricikl se mora voziti u nivou. Zabranjeno je voziti se stepenicama, lokvama, putevima, autoputevima i neravnim površinama. Zabranjeno je guranje dok dete vozi, jer to može povrediti dete.
- 10. PAŽNJA!** Samo za jedno dete. Ne preopterećujte se ili dete može biti povređeno.
- 11. PAŽNJA!** Pre upotrebe tricikla, pažljivo pročitajte uputstva i sačuvajte ga za buduću upotrebu. Nepoštovanje uputstava može naštetiti vašem detetu.
- 12. PAŽNJA!** Pre upotrebe proverite da li su sve komponente povezane. Ako su polomljeni ili oštećeni delovi, odmah ih zamenite. Redovni pregled proizvoda može sprečiti nesreće.
- 13. PAŽNJA!** Nije pogodno za decu mlađu od 36 meseci! Mali delovi - rizik od gušenja!
- 14. PAŽNJA!** Držite male delove van dohvata dece!
- 15. PAŽNJA!** Ne koriste ga deca starija od 5 godina zbog nedovoljne snage.
- 16. PAŽNJA!** Ne koristiti u sumrak, noću ili tokom ograničene vidljivosti i loših vremenskih uslova.
- 17. PAŽNJA!** Uvek nosite cipele dok vozite tricikl. Držite prste na rukama i nogama podalje od svih pokretnih delova proizvoda!
- 18. PAŽNJA!** Ne menjajte proizvod!
- 19. PAŽNJA!** Slike na naslovnoj stranici i u uputstvu su primeri i mogu se razlikovati od stvarnog proizvoda.
- 20. PAŽNJA!** Držati dalje od vatre!



EN 71

ČIŠČENJE I ODRŽAVANJE

1. Pre upotrebe pogledati za ispravnost trokolice. Ako postoje slomljeni ili oštećeni delovi, odmah ih zameniti. Redovno proveravajte da li postoje labavi zavrtnji.
2. Ne ostavljajte trokolicu na vlažnim, mnogo toplim ili hladnim mestima.
3. Očistite trokolicu vlažnom krpom.
4. **UPOZORENJE!** Ako je trokolica korišćena na plaži, očistite ga kako bi se uklonili pesak i so sa pokretnih delova i točkova.

MONTAŽA

DELOVI

Slika 1

1. Okvir - 1kom.
2. Nosač - 1kom.
3. Kormilo - 1kom.
4. Omekšivač ručka - 2 kom.
5. Zvonce - 1kom.
6. Sedište - 1kom.
7. Zadnji točkovi - 2 kom.
8. Poklopac na zadnjoj osovin - 2 kom.

9. Pedala - 2 kom.
10. Prednji točak - 1kom.
11. Prednja viljuška - 1kom.
12. Blatobran - 1kom.
13. Zadnja osovina - 1kom.
14. Plastic podloškom - 2 kom.
15. Poklopac zadnjeg točka - 2 kom.
16. Metal podloškom - 2 kom.
17. Maticom - 2 kom.

MONTAŽA TROKOLICE

1. Ubacite zadnje točkove u zadnjoj osovini, tako da je plastika pranje "14" biti između točka i rama. Stavite metalnu mašinu i pritegnuti sa maticom. Postavite poklopac zadnjeg točka "8" . Slika 2
2. Stavite nosioce prednjeg točka u prednjem viljuškom i zategnuti sa zavrtnjima i orasima. Slika 3
3. Gurnite prednji blatobran na viljuške i ubacite viljušku u okvir. Postavite podlošku i držač u gornji deo viljuške Slika 4. Ubacite točak i pričvrstite držač.

UPOZORENJE: Proverite da li je osnova guverнала ubačena u viljušku najmanje do obeleženog dela za minimalnu umetanje i sve dok se celi držač ne postavi ispod ivice cevi viljuške!

UPOZORENJE: Proverite da li su guvernal i prednji točak u jednoj osi i da je rastojanje viljuške je vidljiv kroz udubljenje držača.

4. Sklapanje sedišta na okvir i pričvrstite zavrtnjima. Slika 5

ÖNEMLİ! DİKKATLİ BİR ŞEKİLDE OKUYUN VE İLERİDE BAŞVURMAK ÜZERE SAKLAYIN.

TR

EMNİYET İSTEMLERİ



- 1. UYARI!** Çocuğunuzu gözetimsiz bırakmayın!
- 2. UYARI!** Kullanım sırasında kişisel koruyucu ekipman giyilmelidir! (kask, dizlikler, eldivenler ve dirseklilikler). Karayolunda kullanmayın. Maksimum 20 kg.
- 3. UYARI!** Parçaları ambalajından çıkardıktan sonra, boğulma riskinden kaçınmak için tüm ambalajları ve naylonları çocuklardan uzakta saklayın.
- 4. UYARI!** Üç tekerlekli çocuk bisiklet dikkatli kullanılmalıdır! Çocuğun üç tekerlekli bisikleti kullanmak ve kullanıcının veya üçüncü şahısların yaralanmasına neden olan düşme veya çarpışmalardan kaçınmak için özel becerilere sahip olması gerekir!
- 5. UYARI!** Bu oyuncağın freni yoktur!
- 6. UYARI!** 36 – 60 ay yaş arası çocuklar için uygundur.
- 7. UYARI!** Oyuncak sadece yetişkin biri tarafından monte edilebilir.
- 8. UYARI!** Çocuk üç tekerlekli bisiklete binmeye başlamadan önce, ona pedallara nasıl basılacağını, gidonun nasıl yönlendirileceğini, pedalların nasıl döndürüleceğini, nasıl inip çıkacağını öğretin. Çocuğunuza bacalarını yana tutmamasını öğretin, çünkü bu çocuğa zarar verebilir.
- 9. UYARI!** Üç tekerli bisiklet düz yüzeylerde kullanılmalıdır. Merdivenlerde, su birikintilerinde, yollarda, otoyollarda ve düz olmayan yüzeylerde kullanmak yasaktır. Çocuğun yaralanmasına sebep olabileceği için çocuk sürerken itmek yasaktır.
- 10. UYARI!** Sadece bir çocuk için. Aşırı yüklemeyin yoksa çocuk yaralanabilir.
- 11. UYARI!** Üç tekerlekli bisikleti kullanmadan önce talimatları dikkatlice okuyun ve ileride yapılacak referanslar üzere saklayın. Talimatlara uyulmaması çocuğunuza zarar verebilir.
- 12. UYARI!** Kullanmadan önce tüm bileşenlerin bağlı olup olmadığını kontrol edin. Kırık veya hasarlı parça varsa hemen değiştirin. Düzenli ürün denetimi kazaları önleyebilir.
- 13. UYARI!** 36 ay yaş üzeri çocuklar için uygun değildir! Küçük parçalar – boğulma tehlikesi!
- 14. UYARI!** Küçük parçaları çocukların erişemeyeceği bir yerde saklayın!
- 15. UYARI!** Yetersiz dayanıklılık nedeniyle 5 yaşın üzerindeki çocuklar tarafından kullanmayın.
- 16. UYARI!** Alacakaranlıkta, gece veya sınırlı görüş ve olumsuz hava koşullarında kullanmayın.
- 17. UYARI!** Üç tekerlekli bisiklet sürerken daima ayakkabı giyin. El ve ayak parmaklarınızı ürünün hareketli parçalarından uzak tutun!
- 18. UYARI!** Ürünü değiştirmeyin!
- 19. UYARI!** Başlık sayfasındaki ve kılavuzun içindeki resimler örnektir ve gerçek üründen farklı olabilir.
- 20. UYARI!** Ateşten uzak tutun!

EN 71



TEMİZLEME VE BAKIM

1. Kullanmadan önce, üç tekerleklinin çalışma düzenini kontrol. Eğer kırık veya hasarlı parçalar var ise hemen onları değiştiriniz. Düzenli olarak gevşemiş civatalar için kontrol ediniz.
2. Üç tekerlekliyi nemli, çok sıcak veya çok soğuk yerlerde bırakmayınız.
3. Üç tekerlekliyi nemli bez yardımı ile temizleyiniz.
4. **UYARI!** Eğer üç tekerlekliyi kumsalda kullandıysanız hareketsiz parçalardaki ve tekerleklerdeki kalan kum ve tuzu temizleyiniz.

MONTAJI

PARÇALAR

Resim 1

1. Çerçeve – 1adet
2. Ayraç – 1adet
3. Gidon – 1adet
4. Yumuşatıcı sap – 2adet
5. Zilli – 1adet
6. Koltuk – 1adet
7. Arka tekerlekler – 2adet
8. Arka aks üzerindeki kapak – 2adet

9. Pedal – 2adet
10. Ön tekerlek – 1adet
11. Ön çatal – 1adet
12. Çamurluk – 1adet
13. Arka eksen – 1adet
14. Plastik yıkayıcı – 2adet
15. Arka tekerleğin kapağı – 2adet
16. Metali yıkayıcı – 2adet
17. Somun – 2adet

ÜÇ TEKERLEKLİNİN MONTAJI

1. Resim 2. Arka tekerlekleri arka aksa takın, böylece plastik pul "14" tekerlek ve çerçeve arasına gelecek şekilde takın. Metal rondelayı takın ve somunla sıkın Arka tekerlek kapağını "8"
2. Ön çarkın tutucularını ön çatalın içine yerleştirin ve civata ve somunlarla sıkın. Resim 3.
3. Resim 4. Ön çamurlukları çatalın üzerine kaydırın ve çatalı çerçeveye sokun. çatalın üst kısmına ayraçı ve pulu yerleştirin. Ayraçı sıkın ve dümeni yerleştirin.

UYARI: Çatalın boru kenarının altına tüm ayraçın yerleşmiş olduğundan ve minimum yerleşim yeri için belirtilen yerine kadar en az olarak dümen kolunun yerleştiğinden emin olun!

UYARI: Ayraçın boşluğundan çatal boşluğu görünür olduğundan ve ön tekerleğin ve dümenin aynı hizada olduklarından emin olun.

4. Resim 5. Civatalarla sağlama alın ve çerçevenin üzerine koltuğu yerleştirin.

KULLANIM VE NAKLİYE SIRASINDA DİKKAT EDİLECEK UNSURLAR

1-Taşıma ve nakliye sırasında ürün mutlaka orijinal ambalajında taşınmalıdır.

2-İndirme ve bindirme esnasında maksimum dikkat gösterilmelidir.

3-Yükleme sırasında ambalajın tamamen kapalı olduğundan hasar görmemiş olduğundan emin olunmalıdır.

HİZMET VE BAKIM – TEMİZLİK VE BAKIM

1-Periyodik bakım gerektiren durumlarda tüketicin yapacakları temizlik ve bakım kısmında anlatılmış olup tüketicinin yapamayacağı şeylerde yetkili servise baş vurma gerekmektedir.

2-Bağlantı ve montajın nasıl yapılacağı şema ile gösterilmiş olup ebeveyn tarafından yapılması gerekmektedir.

KULLANIM HATALARINA İLİŞKİN BİLGİLER

1-Kullanım ve kurulum hatalarının önüne geçilmesi için lütfen arabanın montaj ve demontaj bilgilerini dikkatlice okuyunuz.

2-Pozisyon dışında katlama ve kapatma yapmayınız.

TÜKETİCİ HAKEM HEYETLERİNE YAPILABİLECEKLERİNE İLİŞKİN BİLGİ VE KULLANICIYA SAĞLANAN SEÇİMLİLİK HAKLARI

1-Garanti süresi malın teslim tarihinden itibaren başlar ve 2 yıldır.

2-Malın bütün parçaları dahil olmak üzere tamamı garanti kapsamındadır.

3-Malın ayıplı olduğunun anlaşılması durumunda tüketici 6502 sayılı tüketici korunması hakkında kanununun 11 inci maddesinde yer alan

a-Sözleşmeden dönme

b-Satış bedelinden indirim isteme

c-Ücretsiz onarılmasını isteme

d-Satılanın ayıpsız bir misli ile değiştirilmesini isteme, haklarından birini kullanabilir.

4-Tüketicinin bu haklardan ücretsiz onarım hakkını seçmesi durumunda satıcı; işçilik masrafı değiştirilen parça bedeli yada başka herhangi bir ad altında hiçbir ücret talep etmesizin malın onarımını yapmak veya yaptırmakla yükümlüdür.Tüketici ücretsiz onarım hakkını üretici veya ithalatçıya karşı da kullanabilir.Satıcı üretici ve ithalatçı tüketicinin bu hakkını kullanmasından müteselsilen sorumludur.

5-Tüketicinin ücretsiz onarım hakkını kullanması halinde malın

-Garanti süresi içinde tekrar arızalanması,

-Tamiri için gereken azami sürenin aşılması,

-Taminin mümkün olmadığının yetkili servis istasyonu satıcı, üretici veya ithalatçı tarafından bir raporla belirlenmesi durumlarında;tüketici malın bedel iadesini, ayıp oranında bedel indirimini veya imkan varsa malın misli ile değiştirilmesini satıcıdan talep edebilir.Satıcı , Tüketicinin talebini reddedemez.Bu talebin yerine getirilmemesi durumunda satıcı, üretici ve ithalatçı müteselsilen sorumludur.

6-Malın tamir süresi 20 iş gününü binek otomobil ve kamyonetler için ise 30 iş gününü geçemez.Bu süre garanti süresi içerisinde mala ilişkin arızanın yetkili servis istasyonuna veya satıcıya bildirim tarihi tarihinde garanti süresi dışında ise malın yetkili servis istasyonuna teslim tarihinden itibaren başlar.Malın arızasının 10 iş günü içerisinde giderilmesi halinde üretici ve ithalatçı malın tamiri tamamlanincaya kadar benzer özelliklere sahip başka bir malı tüketicinin kullanımına tahsis etmek zorundadır.Malın garanti süresi içerisinde arızalanması durumunda tamirde geçen süre garanti süresine eklenir.

7-Malın kullanma kılavuzunda yer alan hususlara aykırı kullanılmasından kaynaklanan arızalar garanti kapsamı dışındadır.

8-Tüketici garantiden doğan haklarının kullanılması ile ilgili olarak çıkabilecek uyuşmazlıklarda yerleşim yerinin bulunduğu veya tüketici işleminin yapıldığı yerdeki tüketici hakem heyetine veya tüketici mahkemesine başvurabilir.

9-Satıcı tarafından bu garanti belgesinin verilmemesi durumunda tüketici gümrük ve ticaret bakanlığı tüketicinin korunması ve piyasa gözetimi genel müdürlüğüne başvurabilir.

Kullanım Kılavuzunda belirtilen maddelere uyulmaması halinde oluşabilecek sorunlar garanti kapsamı dışındadır.

ÖNEMLİ:Lorelli Tamir Bakım Servisi harici bir yerde yapılan bakım onarım arabanın garanti kapsamından çıkmasına neden olur.

Kullanım Ömrü 5 Yıldır.

İTHALATÇI FİRMA: COOLBABY ÇOCUK GEREÇLERİ SAN VE TİC. A.Ş.

Çınar mah. 6/7 Sok. No:4/a Bağcılar/ İstanbul Tel: 0212 438 20 45

Web: www.lorelli.eu www.coolbaby.com.tr

Yetkili Servis : Coolbaby Çocuk Gereçleri San ve Tic A.S. Orucreis mah. Giyimkent sitesi 16. Sk. No:75 Esenler / İstanbul **Tel :** 0212 438 20 45 www.coolbaby.com.tr

FONTOS! FIGYELMESEN OLVASSA EL, ÉS ŐRIZZE MEG KÉSŐBBI FELHASZNÁLÁS ESETÉRE.

HU

BIZTONSÁGI UTASÍTÁSOK:

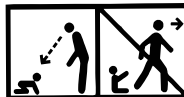

- FIGYELEM!** Ne hagyja a gyermeket felügyelet nélkül!
- FIGYELEM!** Használat közben egyéni védőfelszerelést kell viselni! (sisak, térdvédő, kesztyű és könyökvédő). Ne használja az úttesten. Legfeljebb 20 kg.
- FIGYELEM!** Az alkatrészek kicsomagolása után, tárolja az összes csomagolást és nyílont gyermekektől távol, hogy elkerülje a fulladás kockázatát.
- FIGYELEM!** A triciklit óvatosan kell használni! A gyermeknek különleges ismeretekkel kell rendelkeznie a tricikli használatához, valamint az esések és ütközések elkerülése érdekében, amelyek a felhasználó vagy harmadik fél sérülését okozhatják!
- FIGYELEM!** Ennek a játéknak nincs fékje!
- FIGYELEM!** 36 - 60 hónapos gyermekek számára alkalmas.
- FIGYELEM!** Ezt a terméket csak felnőtt szerelheti össze.
- FIGYELEM!** Mielőtt a gyermek elkezdene a triciklit, tanítsa meg, hogyan lépjen a pedálokra, hogyan kormányozza a kormányt, hogyan forgassa el a pedálokat, hogyan szálljon fel és le. Tanítsa meg gyermekét, hogy ne lógassa oldalra a lábát, mert ez a sérüléséhez vezethet.
- FIGYELEM!** A triciklit vízszintesen kell vezetni. Tilos lépcsőn, tócsán, úton, autópályán és egyenetlen felületen közlekedni. Tilos tolni, amíg a gyermek vezet, mert ez a gyermek sérüléséhez vezethet.
- FIGYELEM!** Csak egy gyermek számára. Ne terhelje túl, mert a gyermek megsérülhet.
- FIGYELEM!** A tricikli használata előtt figyelmesen olvassa el az utasításokat, és őrizze meg későbbi felhasználásra. Az utasítások be nem tartása megárhathat a gyermekének.
- FIGYELEM!** Használat előtt ellenőrizze, hogy minden alkatrész csatlakoztatva van-e. Ha törött vagy sérült alkatrészek vannak, azonnal cserélje ki őket. A rendszeres termékellenőrzés megakadályozhatja a baleseteket.
- FIGYELEM!** Nem alkalmas 36 hónaposnál fiatalabb gyermekek számára! Apró alkatrészek - fulladásveszély!
- FIGYELEM!** Az apró alkatrészeket tartsa gyermekektől elzárva!
- FIGYELEM!** Az 5 évesnél idősebb gyermekek nem használhatják az elégtelen szilárdság miatt.
- FIGYELEM!** Ne használja alkonyatkor, éjszaka vagy korlátozott látási viszonyok és kedvezőtlen időjárás körülmények között.
- FIGYELEM!** A tricikli vezetése közben mindig cipőt kell viselni. Az ujjakat és a lábujjakat távol kell tartani a termék mozgó részeitől!
- FIGYELEM!** Ne módosítsa a terméket!
- FIGYELEM!** A címlapon és bent az utasításban található képek példák, és eltérhetnek a tényleges terméktől.
- FIGYELEM!** Tartsa távol a tűztől!

EN 71



TISZTÍTÁS ÉS GONDOZÁS

1. Használat előtt ellenőrizzen a háromkerékű állapotát. Ha van eltört vagy károsított alkatrész, azonnal cserélje azokat. Ellenőrizze rendszeresen a meglazult csavarokat.
2. Ne hagyja a háromkerékűt nedves, túlzottan meleg vagy nagyon hideg helyeken.
3. Tisztítsa a háromkerékűt nedves kendővel.
4. **FIGYELMEZTETÉS!** Ha a háromkerékű strandon lett használva, akkor tisztítsa ezt úgy, hogy távolítsa a rákerült homokot és sót a mozgó részkekről és a kerekekről.

ÖSSZESZERELÉSE

ALKATRÉSZEK

1. kép

1. Alváz - 1 db
2. Bilincs - 1 db
3. Kormány - 1 db
4. Bőrlágyító fogantyú - 2 db
5. Csengővel - 1 db
6. Ülés - 1 db
7. Hátsó kerekek - 2 db
8. Kupakot a hátsó tengely - 2 db

9. Pedál - 2 db
10. Első kerék - 1 db
11. Első villa - 1 db
12. Sárvédő - 1 db
13. Hátsó tengely - 1 db
14. Műanyag alátétet - 2 db
15. Hátsó kerék kupak - 2 db
16. Ablakmosó - 2 db
17. Anyacsavar - 2 db

A HÁROMKEREKŰ ÖSSZESZERELÉSE

1. Helyezze a hátsó kerekeket a hátsó tengely, így a műanyag alátétet "14" között lesz a kerék és a keret. Helyezze a fém alátétet és húzza meg az anyát. Helyezze a hátsó kerék fedél "8" - 2. ábra
2. Helyezze a tulajdonosok az első kereket az első villa, és húzza meg a csavarokat és anyákat - 3. ábra.
3. Csúsztassa az elülső sárvédő rá a villát, és helyezze be a villát a vázba. Tegye be a lemezt és a rögzítő bilincset a villa felső részben az első vázra – 4. ábra. Tegye be a kormányt és csavarja fel a rögzítő bilincset.

Figyelem: Ügyejen arra, hogy a kormány törzs a kijelölt mértékben mennyen bele a villában és a rögzítő bilincs helyezkedjen el a villacső éle alatt.

Figyelem: Ügyejen arra, hogy a kormány és a első kerék egy síkban van és a villa nyílása látható a rögzítő bilincs nyílásától

4. Tegye fel az ülést a vázra és rögzítse csavarokkal – 5. ábra.

E RËNDËSISHME! RUANI PËR INFORMACIONE TË MËTEJSHME. LEXONI ME KUJDES!

AL

KËRKESA PËR SIGURI

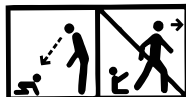

- 1. KUJDES!** Mos e lini fëmijën pa mbikëqyrje!
- 2. KUJDES!** Në përdorim duhet të vihen pajisjet mbrojtëse personale (kaska, mbrojtëset për gjunjët dhe bërrylat dhe doreza). Mos e përdorni në korsinë e automjeteve. Maksimumi 20 kg.
- 3. KUJDES!** Pasi të keni ç'paketuar pjesët, ruajini të gjitha paketat dhe plasmaset largë fëmijëve për të shmangur rrezikun e mbytjes.
- 4. KUJDES!** Triçikli duhet të përdoret me kujdes! Fëmija duhet të ketë aftësi të veçanta për të përdorur triçiklin dhe për të shmangur rëniet ose përplasjet duke shkaktuar dëmtime të përdoruesit ose palëve të treta!
- 5. KUJDES!** Kjo lodër nuk ka frena!
- 6. KUJDES!** E përshtatshme për fëmijët e moshës 36 - 60 muaj.
- 7. KUJDES!** Ky produkt duhet të montohet vetëm nga një i rritur.
- 8. KUJDES!** Para se fëmija të fillojë të ngasë triçiklin, mësojeni se si të shkelë mbi pedalet, si të drejtë timonin, si të kthejë pedalet, si të hipë dhe të zbresë. Mësojeni fëmijën të mos i varë këmbët anash, pasi kjo mund ta dëmtojë fëmijën.
- 9. KUJDES!** Triçikli duhet të ngiset në tokë të rafshtë. Është e ndaluar të ngiset nëpër shkallë, pellgje, rrugë, autostrada dhe sipërfaqe jo të rafshta. Në kohën që femija nget triçiklin është e ndaluar të shtyhet, pasi kjo mund ta dëmtojë fëmijën.
- 10. KUJDES!** Vetëm për një fëmijë. Mos mbingarkoni se fëmija mund të dëmtohet.
- 11. KUJDES!** Para se të përdorni triçiklin, lexoni me kujdes udhëzimet dhe ruajeni për referencë në të ardhmen. Mosrespektimi i udhëzimeve mund të dëmtojë fëmijën tuaj.
- 12. KUJDES!** Kontrolloni që të gjithë pjesat të jenë të montuara para përdorimit. Nëse ka pjesë të thyera ose të dëmtuara, zëvendësojini menjëherë. Inspektimi i rregullt i produktit mund të parandalojë aksidente.
- 13. KUJDES!** Nuk është e përshtatshme për fëmijët nën 36 muaj! Pjesë të vogla - rrezik për mbytje!
- 14. KUJDES!** Mbani pjesët e vogla larg fëmijëve!
- 15. KUJDES!** Mos të përdoret nga fëmijët mbi 5 vjeç për shkak të forcës së pamjaftueshme.
- 16. KUJDES!** Mos e përdorni në muzg, natën ose gjatë shikimit të kufizuar dhe kushteve të pafavorshme të motit.
- 17. KUJDES!** Gjithmonë mbatheni këpucë kur ngasni triçiklin. Mbani gishtat dhe këmbët larg nga të gjitha pjesët e produktit që janë në lëvizje!
- 18. KUJDES!** Mos e modifikoni produktin!
- 19. KUJDES!** Imazhet në faqen e titullit dhe brenda udhëzimet janë shembuj dhe mund të ndryshojnë nga produkti aktual.
- 20. KUJDES!** Mbajeni larg zjarrit!

EN 71



PASTRIM DHE KUJDES

1. Para përdorimit kontrolloni treçikletën. Nëse ka pjesa të dëmtuara I zëvendësoni menjëherë. Rregullisht kontrolloni për bulona të liruara.
2. Mos e lëni treçikletën në vende me lagështirë, shumë të ngrohta dhe shumë të ftohta .
3. Pastroni treçikletën me pecetë të lagët.
4. **KUJDES!** Nëse e keni përdorur treçikletën në plazh e pastroni kështu, që të evitoni rërën dhe kripën në pjesët e lëvizshme dhe në rrotat.

MONTIM

Pjesa

Fotografi 1

1. Rama - 1copë
2. Kapëse - 1copë
3. Timon - 1copë
4. Zbutës dorezë - 2 copë
5. Zile - 1copë
6. Ulëse - 1copë
7. Rrota të prapme - 2copë
8. Kapaku në bosht e pasme - 2copë

9. Pedal - 2copë

10. Rrota e përparme - 1copë
11. Pirun i përparmë - 1copë
12. Parafango - 1copë
13. Boshti i prapmë - 1copë
14. Rondele plastike - 2copë
15. kapaku i rrotës së prapme - 2copë
16. Rondele metalike - 2copë
17. Arrë - 2copë

Montim i treçikletës

1. Fut rrotat e pasme në bosht e pasme, në mënyrë që rondele plastike "14" të jetë në mes timon dhe kornizë. Fut rondele metalike dhe do të forcojë me arrë. Vendos pasme rrota mbuluar "8" Fotografia 2

2. Fut mbajtësit e rrotën e përparme në pirun para dhe do të forcojë me bulonave dhe arra. Fotografia 3

3. Rrëshqitje baltëprirës para mbi pirun dhe futur pirun në kuadër. Vëni rondelën dhe kllapën në pjesën e sipërme të pirunit Fotografia 4. Fusni timonin dhe shtrëngoni kllapën.

Kujdes: Siguroheni se shtylla e timonit është future në pirunin së paku deri shënimin për futje minimale për futje dhe tërë kllapa është vënë nën buzë e tubit të pirunit!

Kujdes : Siguroheni se timoni dhe rrota e përparme janë në unison dhe se e çara e pirunit shihet e së çarës së kllapës.

4. Vëni ndenjësën mbi kornizën dhe kapeni me bulonat. Fotografia 5

¡IMPORTANTE! GUARDAR PARA FUTURAS CONSULTAS. ¡LEA DETENIDAMENTE!

ES

REQUERIMIENTOS DE SEGURIDAD

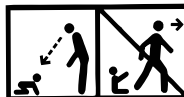

1. **¡ATENCIÓN!** Nunca deje al niño desatendido!
2. **¡ATENCIÓN!** ¡Se debe usar equipo de protección personal durante el uso! (casco, rodilleras, guantes y coderas). No debe utilizarse en el carril de vehículos. Máximo 20 kilos.
3. **¡ATENCIÓN!** Después de desembalar las piezas, guarde todos los embalajes y bolsas de plástico fuera del alcance de los niños para evitar riesgos de asfixia.
4. **¡ATENCIÓN!** ¡El triciclo debe usarse con cuidado! ¡El niño necesita tener habilidades especiales para utilizar el triciclo y evitar caídas o colisiones que causen lesiones al usuario o a terceros!
5. **¡ATENCIÓN!** ¡Este juguete no tiene freno!
6. **¡ATENCIÓN!** Apto para niños de 36 a 60 meses.
7. **¡ATENCIÓN!** Este producto sólo debe ser montado por un adulto.
8. **¡ATENCIÓN!** Antes de que el niño empiece a conducir el triciclo, enséñele cómo pisar en los pedales, cómo manejar el manillar, cómo girar los pedales, cómo subir y bajar. Enseñe al niño a no balancear las piernas hacia los lados, ya que esto podría provocarle lesiones.
9. **¡ATENCIÓN!** El triciclo debe circular en plano. Está prohibido circular por escaleras, charcos, caminos, autopistas y superficies irregulares. Mientras el niño conduce, está prohibido empujarlo, ya que esto puede provocar lesiones al niño.
10. **¡ATENCIÓN!** Sólo para un niño. No sobrecargue porque el niño podría lesionarse.
11. **¡ATENCIÓN!** Antes de utilizar el triciclo, lea atentamente las instrucciones y consérvelas para consultarlas en el futuro. No seguir las instrucciones puede dañar a su hijo.
12. **¡ATENCIÓN!** Compruebe que todos los componentes estén conectados antes de su uso. Si hay piezas rotas o dañadas, reemplácelas inmediatamente. La inspección regular del producto puede prevenir accidentes.
13. **¡ATENCIÓN!** ¡No apto para niños menores de 36 meses! Piezas pequeñas: ¡peligro de asfixia!
14. **¡ATENCIÓN!** ¡Mantenga las piezas pequeñas fuera del alcance de los niños!
15. **¡ATENCIÓN!** No debe ser utilizado por niños mayores de 5 años debido a una resistencia insuficiente.
16. **¡ATENCIÓN!** No debe usarse al anochecer, de noche o durante condiciones de visibilidad limitada y condiciones climáticas adversas.
17. **¡ATENCIÓN!** Utilice siempre zapatos cuando monte en triciclo. ¡Mantenga los dedos de las manos y de los pies alejados de todas las partes móviles del producto!
18. **¡ATENCIÓN!** ¡No modifique el producto!
19. **¡ADVERTENCIA!** ¡Las imágenes de la página de inicio y dentro de las instrucciones son orientativas y pueden diferir del producto real!
20. **¡ADVERTENCIA!** ¡Mantener alejado del fuego!

EN 71



LIMPIEZA Y CUIDADO

1. Verifique el estado del triciclo antes de usarlo. Si hay piezas rotas o dañadas, reemplácelas inmediatamente. Compruebe periódicamente si hay pernos flojos.
2. No deje el triciclo en lugares húmedos, muy calientes o muy fríos..
3. Limpie el triciclo con un paño húmedo y manténgalo seco.
4. **¡ATENCIÓN!** Si el triciclo se ha utilizado en la playa, límpielo para eliminar la arena y la sal de las piezas móviles y las ruedas.

MONTAJE

PARTES

Foto 1

1. Marco - 1 ud.
2. Tapa protectora y soporte - 1 ud.
3. Manillar - 1 ud.
4. Suavizante de mangos - 2 uds.
5. Campana - 1 ud.
6. Asiento - 1 ud.
7. Rueda trasera - 2 uds.
8. Cubierta del eje trasero - 2 uds.

9. Pedal - 2 uds.
10. Rueda delantera - 1 ud.
11. Horquilla - 1 ud.
12. Guardabarros - 1 ud.
13. Eje trasero - 1 ud.
14. Arandela de plástico - 2 uds.
15. Cubierta del eje trasero - 2 uds.
16. Arandela de metal - 2 uds.
17. Tuerca - 2 uds.

MONTAJE DEL TRICICLO

1. Coloque las ruedas traseras en el eje trasero de modo que la arandela de plástico "14" quede entre la rueda y el marco. Colocar una arandela metálica y apretar con la tuerca. Instale la cubierta de la rueda trasera "8". Foto 2
 2. Inserte los soportes de las ruedas delanteras en los orificios de la horquilla delantera y asegúrelos con los pernos y tuercas. Foto 3
 3. Inserte el guardabarros en la parte superior de la horquilla delantera, luego inserte la horquilla en el marco. Coloque la arandela y la abrazadera en la parte superior de la horquilla. Inserte el manillar y apriete la abrazadera. Foto 4
- PRECAUCIÓN: ¡Asegúrese de que el vástago del manillar del triciclo esté insertado en la horquilla al menos hasta la marca de inserción mínima y que toda la abrazadera esté colocada debajo del borde del tubo de la horquilla!
- PRECAUCIÓN: Asegúrese de que el manillar y la rueda delantera estén alineados y que la ranura de la horquilla sea visible a través de la ranura del soporte.
4. Coloque el asiento en el marco y asegúrelo con los pernos. Foto 5

مهم! احتفظ به للرجوع إليه في المستقبل! اقرأ بعناية!

متطلبات السلامة

1. تحذير! يُحظر ترك الطفل دون إشراف أو مراقبة!
2. تحذير! يجب ارتداء معدات الوقاية! (الخوذة والقفازات ووسادات الركبة ووسادات المرفق). لا يجوز استخدامها في حركة المرور. 20 كجم كحد أقصى.
3. تحذير! بعد انتهاء العبوات والأكياس البلاستيكية، يرجى إبعادها عن متناول الأطفال لتجنب خطر الاختناق.
4. تحذير! يجب استخدام الدراجة الثلاثية العجلات بحذر! يحتاج الطفل إلى مهارات خاصة لاستخدام الدراجة الثلاثية العجلات وتجنب السقوط أو الاصطدامات التي تسبب إصابة الطفل والغير.
5. تحذير! لا تحتوي هذه اللعبة على مكابح!
6. تحذير! مناسبة للأطفال من عمر 36 - 60 شهرًا.
7. تحذير! قم بتجميع هذا المنتج بواسطة البالغين فقط.
8. تحذير! قبل أن يبدأ الطفل بركوب الدراجة الثلاثية العجلات، يجب على ولي الأمر تعليمه ما يلي: كيفية الدوس على الدواسات، كيفية التحكم في اتجاه الحركة، كيفية الركوب، كيفية الصعود والنزول. وتعليم الطفل عدم رفع قدميه وإلا سيؤدي ذلك إلى الإضرار بالطفل.
9. تحذير! ينبغي ركوب الدراجة الثلاثية العجلات على أرض مستوية. يحظر الركوب على السلالم والبرك والمنحدرات والطرق السريعة والشوارع ومنحدر البركة والطرق السريعة وغيرها من الأماكن غير المستوية، وإلا سيؤدي ذلك إلى الإضرار بالطفل. أثناء ركوب الطفل، يمنع دفعه.
10. تحذير! لطفل واحد فقط. يمنع التحميل الزائد وإلا سيؤدي ذلك إلى إصابة الطفل.
11. تحذير! قبل استخدام الدراجة الثلاثية العجلات، يجب على ولي الأمر قراءة إرشادات الاستخدام بعناية والاحتفاظ بها للرجوع إليها في المستقبل. قد يؤدي التشغيل بشكل غير مطابق لذليل التعليمات إلى الإضرار بطفلك.
12. تحذير! تأكد من توصيل جميع المكونات قبل الاستخدام. إذا كان هناك أجزاء مكسورة أو تالفة، قم بتغييرها على الفور. قد يؤدي الفحص المنتظم للمنتج إلى منع وقوع الحوادث.
13. تحذير! غير مناسب للأطفال الأقل من 36 شهرًا! الأجزاء الصغيرة - خطر الاختناق!
14. تحذير! احتفظ بالأجزاء الصغيرة بعيدًا عن متناول الأطفال! 15. تحذير لا تستخدم للأطفال فوق 5 سنوات بسبب عدم كفاية القوة.. 16. تحذير! لا تستخدم عند الغسق أو في الليل أو في أوقات الرؤية المحدودة والطقس غير المناسب.
17. تحذير! ارتد دائماً الأحذية عند القيادة. أبق أصابع يديك وقدميك بعيدًا عن جميع الأجزاء المتحركة في الدراجة الثلاثية العجلات!
18. تحذير! لا تقم بتعديل المنتج!
19. تحذير! الصور الموجودة على صفحة العنوان وفي دليل التعليمات توضيحية فقط، وقد تختلف عن المنتج الحقيقي.
20. تحذير! ابق المنتج بعيدًا عن النار!

التنظيف والعناية

1. قبل الاستخدام، افحص الدراجة الثلاثية العجلات. إذا كان هناك أجزاء مكسورة أو تالفة، قم بتغييرها على الفور. تحقق بانتظام من المسامير المفكوكة!
2. لا تحتفظ بالدراجة الثلاثية العجلات في الأماكن الرطبة وفي الأماكن ذات درجات الحرارة المرتفعة جدًا أو المنخفضة جدًا.
3. نظّف المنتج باستخدام قطعة قماش مبللة وحافظ عليه جافًا.
4. تحذير! إذا تم استخدام المنتج على الشاطئ، فنظفه لإزالة الرمل أو الملح من الأجزاء المتحركة والعجلات..

التجميع

- | | |
|------------------------------------|---------------------------------|
| الأجزاء | 9. دواسة - قطعتان |
| الصورة 1 | 10. عجلة أمامية - قطعة واحدة |
| 1. إطار - قطعة واحدة | 11. شوكة - قطعة واحدة |
| 2. غطاء واقٍ مع كنيفة - قطعة واحدة | 12. رفرف - قطعة واحدة |
| 3. مقود الأهالي - قطعة واحدة | 13. محور خلفي - قطعة واحدة |
| 4. واقٍ مطاطي - قطعتان | 14. حلقة بلاستيكية - قطعتان |
| 5. جرس - قطعة واحدة | 15. غطاء المحور الخلفي - قطعتان |
| 6. المقعد - قطعة واحدة | 16. حلقة معدنية - قطعتان |
| 7. عجلة خلفية - قطعتان | 17. صمولة - قطعتان |
| 8. غطاء العجلة الخلفية - قطعتان | |

تجميع الدراجة الثلاثية العجلات

1. أدخل العجلات الخلفية في المحور الخلفي، بحيث تكون الحلقة البلاستيكية "14" بين العجلة والإطار.
2. أدخل الحلقة المعدنية وأربطها بالصمولة بإحكام. ضع غطاء العجلة الخلفية "8" الصورة 2.
3. أدخل حاملتي العجلة الأمامية في الشوكة الأمامية وأربطها بالبراغي والصواميل بإحكام. الصورة 3
3. قم بتحريك الرفرف الأمامي على الشوكة وأدخل الشوكة في الإطار. قم بتحريك الحلقة وثبتها بالشوكة المجمع، ثم أدخل مقود الأهالي. اربط مشبك مقود الأهالي. الصورة 4

تحذير: تأكد من إدخال جذع مقود الأهالي حتى علامة الإدخال الدنيا على الأقل في الشوكة، ومن وضع المشبك بالكامل أسفل ارتفاع الجزء العلوي من أنبوب الشوكة!

تحذير: تأكد من محاذاة كل من مقود الأهالي والشوكة وأن الفجوة الموجودة في أنبوب الشوكة مرئية من خلال الفجوة الموجودة في المشبك.

4. وُضِلَّ المقعد بالإطار الرئيسي، ثم ثَبَّتَ المقعد بالمسامير والصواميل. الصورة 5

Didis Ltd.

Bulgaria, Shumen, 6 Trakia-iztok Street
Phone: +359 54 850 830
e-mails: home.market@didis-ltd.com;
export@didis-ltd.com

Дидис ООД

България, Шумен, "Тракия-изток" 6
Тел. +359 54 850 830
e-mails: home.market@didis-ltd.com;
export@didis-ltd.com